

Panze circulare placate CMS



BA

Panza circulara placata CMS cu limitarea grosimii de aschiere, ascutire alternativa

- panza circulara placata CMS pentru debitare si tivire
- pentru debitarea in lung de fibra a lemnului moale si dur
- pentru taierea in lung a panourilor derivate din lemn, eventual placate sau melaminate pe o fata



Cod	D	B	b	d	Z	Preț
LHC10325030	250	3,2	2,2	30	24	177,05
LHC10330030	300	3,2	2,2	30	28	191,80

BA

Panza circulara placata CMS, ascutire alternativa

- panza circulara placata CMS standard
- pentru debitat in lung de fibra si transversal de fibra a lemnului masiv, a panourilor de lemn si a lemnului stratificat
- utilizare pe circulare cu masa pentru formatizat

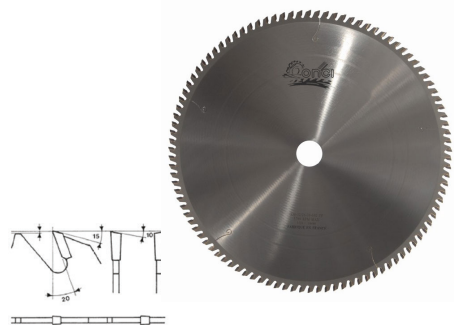

Cod	D	B	b	d	Z	Preț
LHS066135-0	300	3,2	2,2	30	24	250,82
LHS013691-0	300	3,2	2,2	30	36	206,56
LHC11030030	300	3,2	2,2	30	48	243,44
LHC11035030	350	3,2	2,2	30	54	383,61
LHS149021-0	550	4,4	3,5	30	40	973,77
LHS149022-0	600	4,5	3,5	30	40	811,48
LHS149025-0	700	4,8	3,5	30	54	1386,89

BA

Panza circulara placata CMS, ascutire alternativa

- panza circulara placata CMS standard
- pentru debitat in lung de fibra si transversal de fibra a lemnului masiv, a panourilor de lemn placate pe o fata
- utilizare pe circulare cu masa pentru formatizat

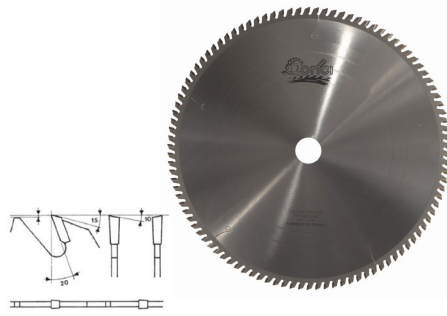

Cod	D	B	b	d	Z	Preț
LHC11230030	300	3,2	2,2	30	72	383,61
LHS149024-0	600	4,0	3,0	30	72	1254,10
LHS149023-0	600	5,5	4,0	30	96	1814,75

P

Panza circulara placata CMS, ascutire plata, pentru utilaje multilama, 4 dinti geluitori

- panza circulara placata CMS pentru taieri multiple - multilama cu doi geluitori din carbura metalica periferici si doi geluitori interni
- pentru debitarea in lung de fibra a lemnului masiv verde de esenta tare sau moale
- se utilizeaza pe utilaje cu panza unica, dubla sau multipla

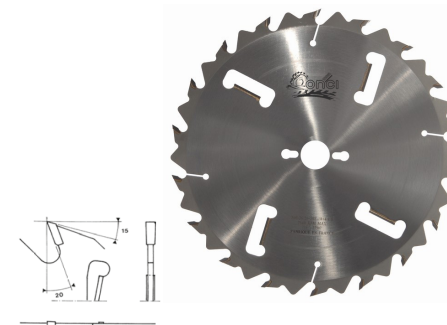

Cod	D	B	b	d	Z	Preț
LHS149026-0	350	3,5	2,5	70	24+4	398,36
LHS149027-0	400	4,0	2,5	30	34+4	693,44
LHS149028-0	450	4,2	2,8	30	24+4	826,23
LHS149029-0	500	5,2	3,5	30	32+4	944,26
LHS149030-0	550	4,6	3,0	30	24+4	1150,82

TPP

Panza circulara placata CMS, ascutire drept trapez pozitiv

- panza circulara placata CMS pentru taierea profilelor din aluminiu si PVC si taierea la format a materialelor pe baza de aluminiu (alucobond)
- se utilizeaza pe instalatii circulare de taiat cu masa fixa si de taiere la format

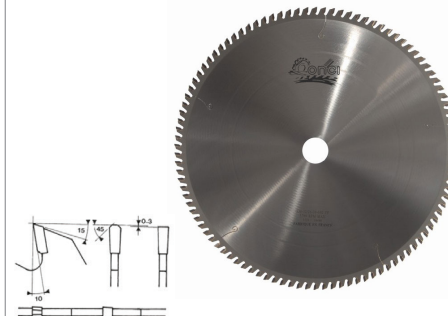

Cod	D	B	b	d	Z	Preț
LHS149033-0	400	3,2	2,5	30	96	944,26
LHS149034-0	450	3,5	2,8	30	108	1416,39

TPN

Panza circulara placata CMS, ascutire drept trapez negativ

- panza circulara placata CMS pentru taierea profilelor subtiri din aluminiu si PVC si taierea la format a materialelor pe baza de aluminiu (alucobond)
- se utilizeaza pe instalatii circulare pentru taiere in lung sau in unghi a profilelor de aluminiu si PVC

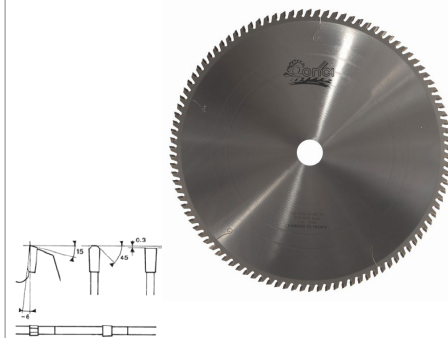

Cod	D	B	b	d	Z	Preț
LHC20835030	350	3,2	2,6	30	108	649,18
LHS149031-0	400	3,2	2,6	30	102	1143,44
LHS149032-0	500	3,2	2,5	30	120	1416,39

LEGENDA:

- D - diametrul exterior
- B - grosimea de taiere
- b - grosimea corpului panzei
- d - alezaj
- Z - numar de dinti



Determinarea diametrului optim al panzei circulare in functie de turatia motorului si a vitezei de taiere optime

D/n	100	120	140	160	180	200	250	300	350	400	450	500	600 mm
1500	8	9	11	13	14	16	20	24	27	31	35	39	47
2000	10	13	15	17	19	21	26	31	37	42	47	52	63
2500	13	16	18	21	24	26	33	39	46	52	59	65	79
3000	16	19	22	25	28	31	39	47	55	63	71	79	94
4000	21	25	29	33	38	42	52	63	73	84	94	105	126
4500	24	28	33	38	42	47	59	71	82	94	106	118	
5000	26	31	37	42	47	52	65	79	92	105	118		
6000	31	38	44	50	57	63	79	94	110	126			
8000	42	50	59	67	75	84	105	126	147				
9000	47	57	66	75	85	94	118						
10000	52	63	73	75	94	105							
12000 rpm	63	75	88	100	113	126							

